

Scheda Tecnica ALBA

DETTAGLI COSTRUTTIVI

- Legnami di ottima scelta perfettamente stagionati al 12% (±3) di umidità, selezionati e classificati a norma EN942.
- Telaio maestro ed anta profilati a triplice battuta, della sezione finita anta di 68x69 mm (±1), telaio maestro di 68x70 mm (±1).
- Sistema di areazione della battuta vetro perimetrale con scarico all'esterno, che garantisce una lunga durata del legno e del vetrocamera.
- Spigoli ed angoli arrotondati al minimo per consentire la continuità dello spessore della vernice.
- Piani esposti alle intemperie inclinati di 15° per limitare i ristagni d'acqua e di sporcizia.
- Gocciolatoio in alluminio anodizzato fissato all'esterno senza cave nel legno e terminali in plastica con funzione estetica disponibile anche in versione con rivestimento legno senza terminali.
- Tenuta all'acqua superiore grazie ad una combinazione di elementi costruttivi quali: linea dell'acqua completamente all'esterno, grande capacità della camera di raccolta acqua ed espulsione veloce dalla medesima per la forma caratteristica.
- Terza guarnizione su tre lati del telaio maestro, posizionata nella battuta più esterna per minimizzare l'entrata della pioggia battente.
- Sede per ferramenta a scostamento di 13 mm. Chiusura a nastro con regolazione della pressione. Ferramenta di alta qualità MACO.
- Doppie guarnizioni con efficiente chiusura del vuoto montate perimetrali una sull'anta con funzione fono-assorbente, l'altra sul telaio maestro con funzione di tenuta all'aria.
- Giunzione angolare collegata con spine D8 e incollaggio a norma UNI EN 204-205 classe D4 e collegamenti antitorsione.
- Sede vetrocamera con battuta vetro da 16mm e spessore alloggiabile di 28 o 31mm.
- Sede silicone per la sigillatura.
- Sede per il taglio termico del davanzale e per accoppiamento di telai.

Technical Sheet ALBA

STRUCTURAL DETAILS

- Premium quality wood, perfectly seasoned to 12% (±3) moisture, selected and graded in accordance with EN942 standards.
- Main frame and wing profiled with triple rabbet, 80x69 mm (±1) leaf finished cross section, 80x70 mm (±1) main frame.
- Weep system for venting the glazing edge rabbet which guarantees long-term durability for the wood and the thermal glazing.
- Edges and corners rounded to the bare minimum, to make sure paint finishes are smooth and uninterrupted.
- Surfaces exposed to weather are inclined 15° to prevent water and dirt from stagnating.
- Anodized aluminum drip fastened to the outside without slots in the wood and with ventilation plus plastic terminals for a fine appearance. Also available in a woodclad version.
- Superior water tightness thanks to a combination of construction elements such as: water line completely outside, large capacity of water collection chamber and fast exposition from the same due to its characteristic shape
- Third seal on three sides of the main frame positioned in the outer rabbet for limiting the entry of rain.
- Hardware rabbet with a offset of 13 mm. Tape closure with pressure regulation. MACO high quality hardware.
- Double gaskets with efficient vacuum sealing, perimeter-mounted: one on the leaf with a sound-absorbing function, the other on the main frame with an air-sealing function.
- Corner joint connected with D8 dowels and glued in accordance with UNI EN 204-205 class D4 and anti-torsion connections.
- Double glazing frame with 16 mm glass rebate and accommodating thickness of 28 or 31 mm.
- Silicone seat for sealing.
- Seat for thermal break in sill and for bonding the frames together.

DANESE

SERRAMENTI

EX ISOLA68

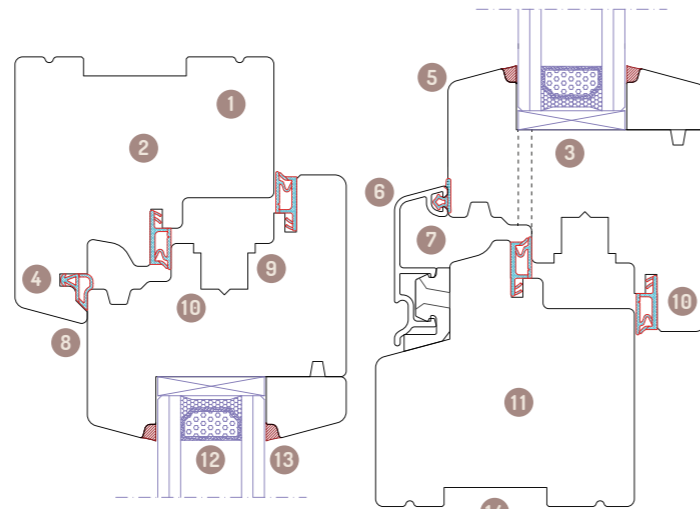

ATTESTATI E CERTIFICAZIONI

CERTIFICATES



Le immagini, i disegni, le descrizioni, i colori/tinte (fatte salve le caratteristiche essenziali CE) riportate sulla presente, sono sempre indicative. Danese si riserva la facoltà di apportare in qualsiasi momento, modifiche o variazioni per migliorare le prestazioni dei prodotti, ottimizzare i costi o il ciclo produttivo, senza alcun obbligo di avviso.

PRESTAZIONI SPECIFICHE

PERFORMANCE SPECIFICATIONS

EN14351-1:10
System ALBA
tipo: A68FN2DK



Finestra di legno per esterni ad uso commerciale e residenziale
Wooden windows for outdoor commercial and residential use

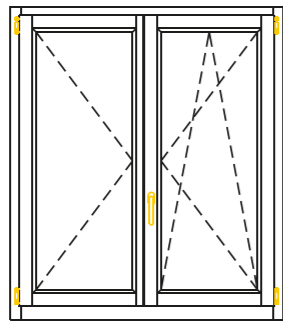

Permeabilità all'aria Air permeability	4*	Tenuta all'acqua Watertightness	9A*
Capacità portante dei dispositivi sicurezza Load-bearing capacity of safety device	✓	Trasmittanza termica con vetrata Ug=1.0 Thermal Transmittance with warm-edge glazing	1,2
Resistenza al carico del vento Resistance to wind load	C5*	Abbattimento acustico fino a Acoustic performance until	42*
Resistenza all'effrazione Burglar resistance	-*	Sostanze dannose Dangerous materials	X*

* in fase di certificazione
* in the certification phase
Provino da 2m² estensione dei risultati secondo norma.
Specimen to 2m² extension of the results according to EN standards.

DANESE

SERRAMENTI

Viale del Commercio, 10
37050 | Belfiore (VR)
045 61 49 019 | danese.vr.it

Rev.02
31/03/26

Chiedi i nostri prodotti
certificati FSC®



SERRAMENTO IN LEGNO 68
WOODEN WINDOWS 68

ALBA

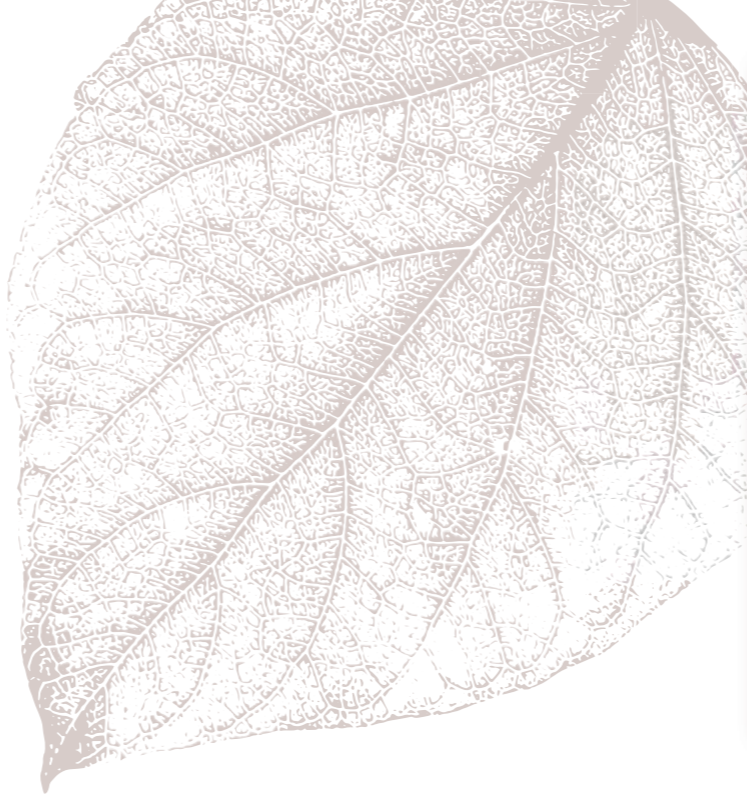
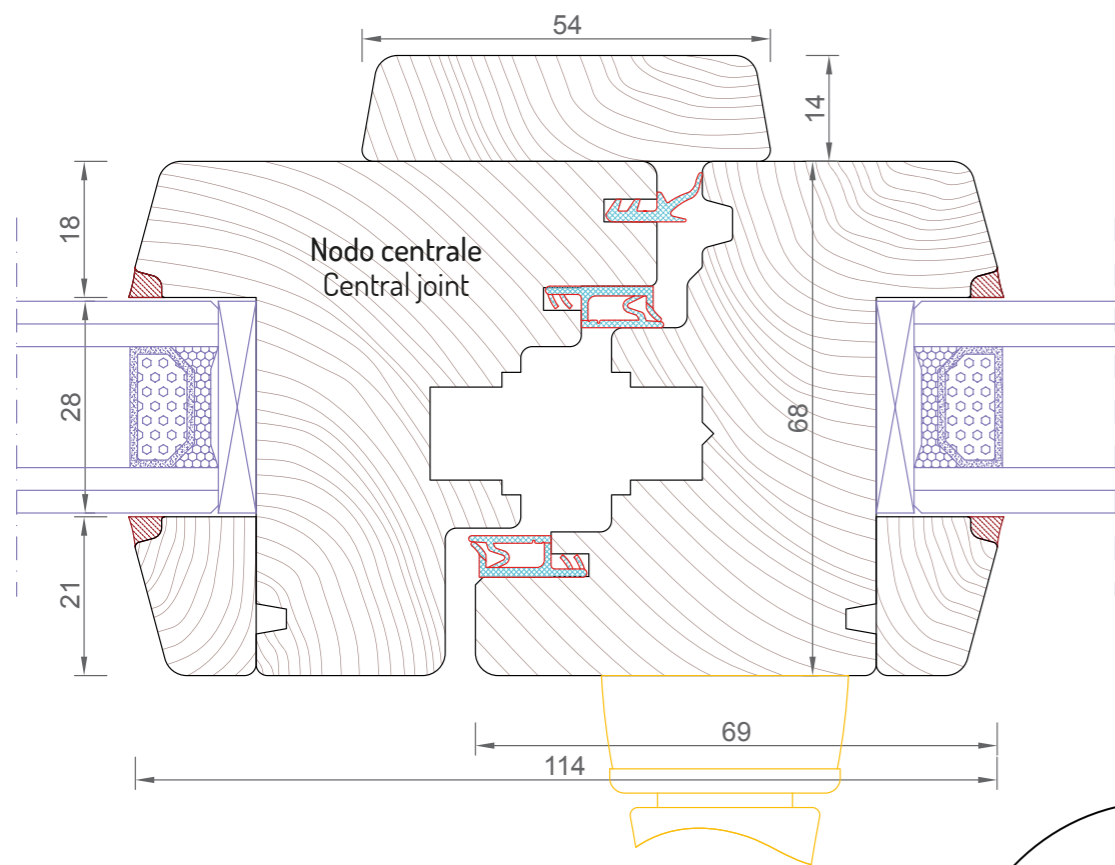

Specie Legnosa Wood specie	Lamellare Laminated
Pino Silvestre Scots Pine	✓
Abete Silver Fir	✓
Red Grandis	✓
Larice European Larch	✓
Meranti Red Meranti	✓
Rovere Oak	✓

ALBA



Sezione legno 68x70 mm
68x70 mm wood cross section

3 guarnizioni
3 seals

Vetrocamera 28-31 mm
28-31 mm double glazing

Forme squadrate o trapezoidali arcate
Squared or arched trapezoid shapes

Dettagli costruttivi fondamentali in scala 1:1
Main structural details in 1:1 scale

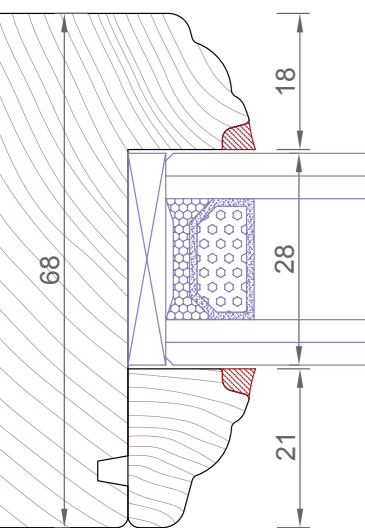

Variante gocciolatoio
rivestito legno
Wood clad drip

